

# رينو داستر

153 حصان



# اترك كل شيء وانطلق

بفضل محركها الـ TCe EDC التوربو بقوة 153 حصان، شاشة الوسائط المتعددة openR مقاس 10.1 بوصة، مساحتها الداخلية الواسعة، ومجموعة تصل حتى 9 أنظمة متطورة لمساعدة السائق، تتألق رينو داستر الجديدة كسيارة رياضية متعددة الاستخدامات وقوية تجمع بين الأداء والراحة.



مقصورة واسعة مصممة لراحة السائق وجميع الركاب. ولمزيد من العملية، يُقدم لك YouClip، نظام تثبيت مبتكر ومتعدد الاستخدامات لتعليق أغراضك بكل سهولة.

حتى 9 أنظمة متطورة لمساعدة السائق

شاشة وسائط متعددة openR مقاس 10.1 بوصة مع عرض للهواتف الذكية

توربو TCe EDC 153 حصان

قدرات مُحسنة على الطرقات الوعرة

سعة صندوق الأمتعة تصل حتى 542 لتر

حتى 8 نقاط تثبيت YouClip

# قائمة تفاعلية

01 التصميم

02 المقصورة الداخلية

03 تجربة القيادة

04 أنظمة مساعدة  
القيادة المتطورة

05 التخصيص

## تصميم SUV جريء وقوي

تتميز هذه السيارة بإطلالة قوية بفضل شبكتها الأمامية التي تحمل شعار رينو، وتصميمها الجريء المزيّن بمواد واقية، وعجلاتها المصنوعة من سبائك الألمنيوم مع قطع ماسية الشكل مقاس 18 بوصة. بحيث تتناغم القوة مع الأناقة بأسلوب مميز لا مثيل له.



يتميز الجزء الخلفي بتصميم قوي يتمحور حول شعار رينو الجديد. كما يبرز تصميمه الضوئي الجريء وجناحه السقفي طابعه الديناميكي.



تم تصميم رينو داستر الجديدة للانطلاق بمغامرات على الطرقات الوعرة مع حماية جانبية وأقواس عجلات صديقة للبيئة. كما يُعزز ارتفاعها عن الأرض، الذي يبلغ 209 ملم، طابعها الرياضي كسيارة دفع رباعي.



## احصل على الراحة التي تستحقها

احصل على المتعة الحقيقية في كل رحلة مع التصميم الداخلي الجديد، والمساحة الواسعة لك ولجميع الركاب، بالإضافة إلى أحدث التقنيات. كما تضع وحدة التحكم العالية المُصممة خصيصاً للسائق ناقل الحركة الإلكتروني مع ناقل الحركة الأوتوماتيكي في متناول يديك للاستمتاع بأفضل تجربة قيادة.



المصورة لأغراض توضيحية فقط، وتخضع لمواصفات السوق المحلية والتوافر.

التكنولوجيا المتطورة بين يديك، بفضل شاشة لمس openR متعددة الوسائط مقاس 10.1 بوصة مع إمكانية عرض تطبيقات الهاتف الذكي لاسلكياً لتستمتع بتطبيقاتك المفضلة، وكاميرا متعددة الزوايا لتسهيل المناورة، بالإضافة إلى شاحن لاسلكي. ومن خلال شاشة العدادات الرقمية بقياس 7 بوصات، ستتمكن من الاطلاع على جميع معلومات القيادة بكل سهولة ووضوح.



المصورة لأغراض توضيحية فقط، وتخضع لمواصفات السوق المحلية والتوافر.

يتيح لك نظام YouClip المبتكر المزود حتى 8 نقاط تثبيت<sup>(1)</sup> موزعة من الأمام إلى صندوق الأمتعة، تثبيت مختلف الأغراض بشكل آمن في جميع أنحاء السيارة.



حتى 8 نقاط تثبيت YouClip

مع نظام 3 في 1 الذكي، ستحصل على مصباح، وحامل أكواب، وخطاف لحقيبتك أو قبعتك في جهاز واحد.



حامل أكواب متعدد الاستخدامات 3 في 1<sup>(2)</sup>



مصباح لإضاءة جميع الزوايا<sup>(2)</sup>

المصورة لأغراض توضيحية فقط، وتخضع لمواصفات السوق المحلية والتوافر.

(1) 6 بشكل قياسي، حسب مستوى التجهيزات، و2 كإسوارات  
(2) ثياع بشكل منفصل كإسوارات

# محرك توربو TCe EDC

توربو  
حقن مباشر للبنزين  
153 حصان

حتى  
270 نيوتن متر  
عزم دوران

ناقل حركة EDC  
7 سرعات

من  
16.8 كم/لتر<sup>(1)</sup>  
استهلاك الوقود

من  
147 جم/كم<sup>(2)</sup>  
من انبعاثات ثاني أكسيد الكربون



يمنحك محرك التوربو بقوة 153 حصان تجربة قيادة ممتعة، بفضل تقنيات متطورة مثل حقن الوقود المباشر، وعمود الكامات مزدوج التوقيت، وعلبة تروس فعّالة مزدوجة القابض. بحيث تعمل جميعها معاً لتوفير أداء قوي وعزم دوران استثنائي لجميع رحلاتك، سواء على الطرق أو المسارات الوعرة.



(1) وفقاً لمصدر بيانات NEDC City UTAC / 2024، قد يختلف وفقاً للإصدار والخيار.

(2) وفقاً لمصدر بيانات NEDC Combined Cycle UTAC / 2024، قد يختلف وفقاً للإصدار والخيار.

## حتى 9 أنظمة متطورة لمساعدة السائق

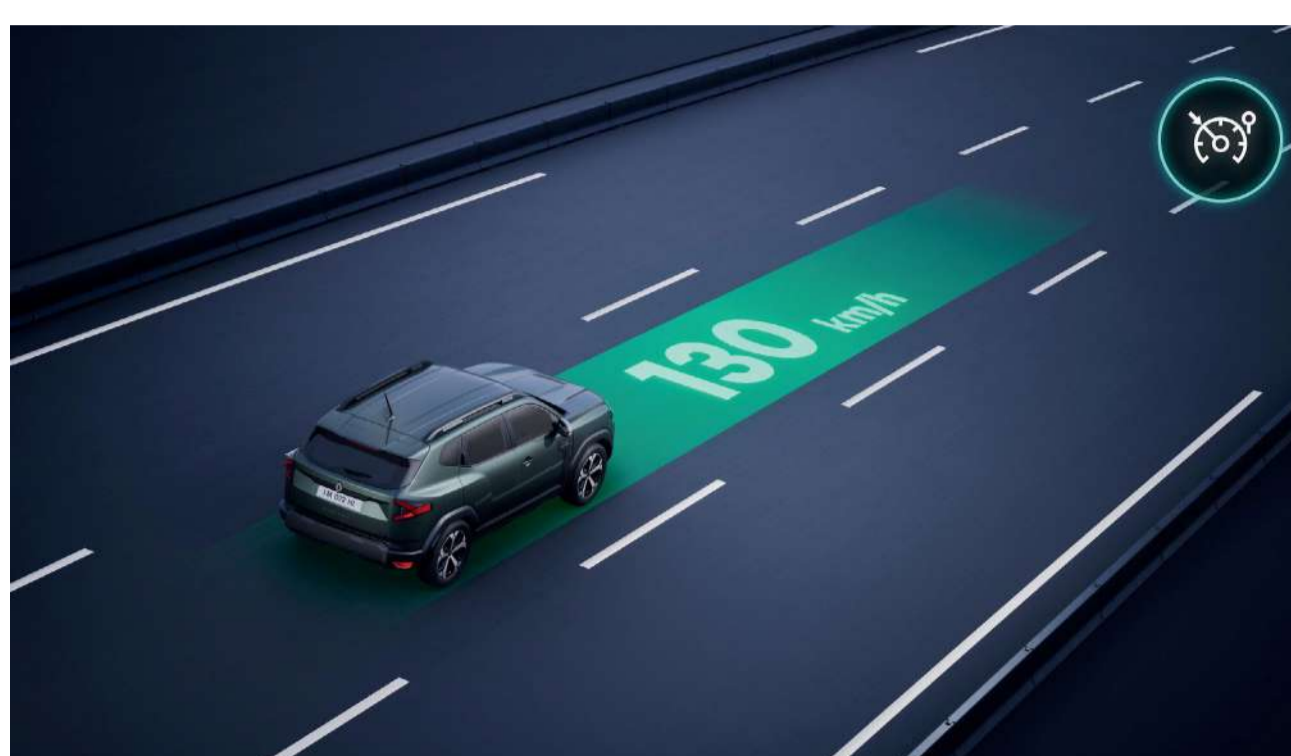

### مثبت ومحدد السرعة

اضبط السرعة التي تريدها، باستخدام مثبت السرعة، وستحافظ سيارة رينو داستر الجديدة عليها بسلاسة حتى تقوم باستخدام المكابح. بينما يمنع محدد السرعة تجاوز السرعة القصوى المحددة.

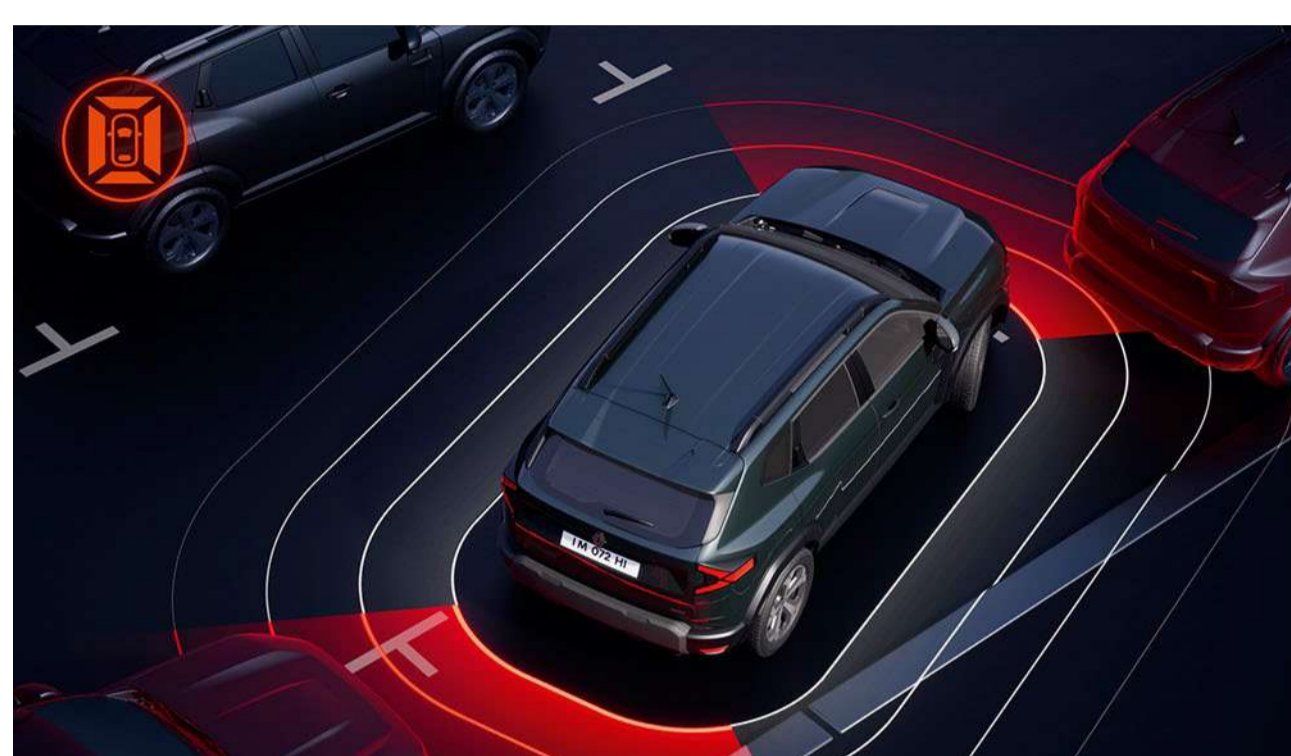

### كاميرا متعددة الزوايا

توفر أربع كاميرات رؤية بزاوية 360 درجة في الوقت الفعلي حول سيارة رينو داستر الجديدة، مما يمنحك رؤية دقيقة لما يحيط بك.

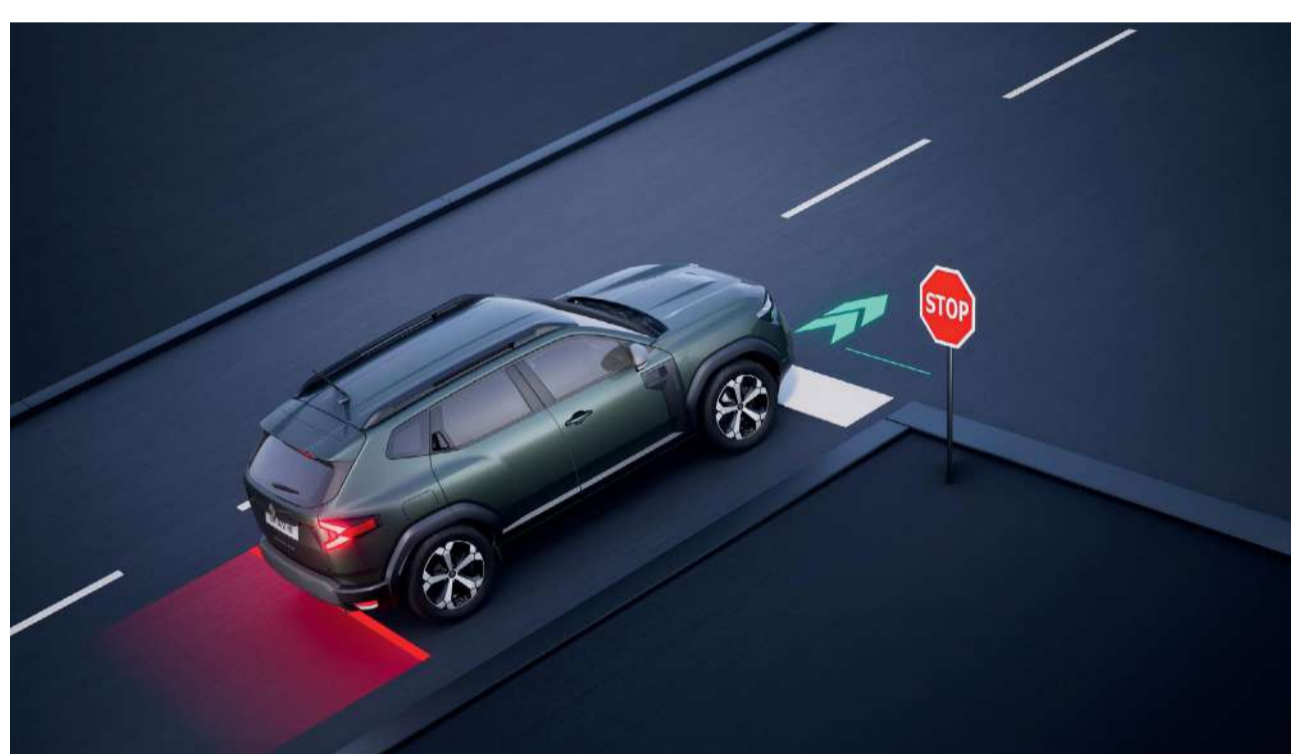

### نظام مساعدة بدء التشغيل على المنحدرات

لبدء تشغيل أمن على منحدرات يزيد ارتفاعها عن 3%، تحافظ سيارة رينو داستر الجديدة على الفرامل تلقائياً لمدة ثانيتين أثناء تحريك قدمك من دواسة الفرامل إلى دواسة الوقود.

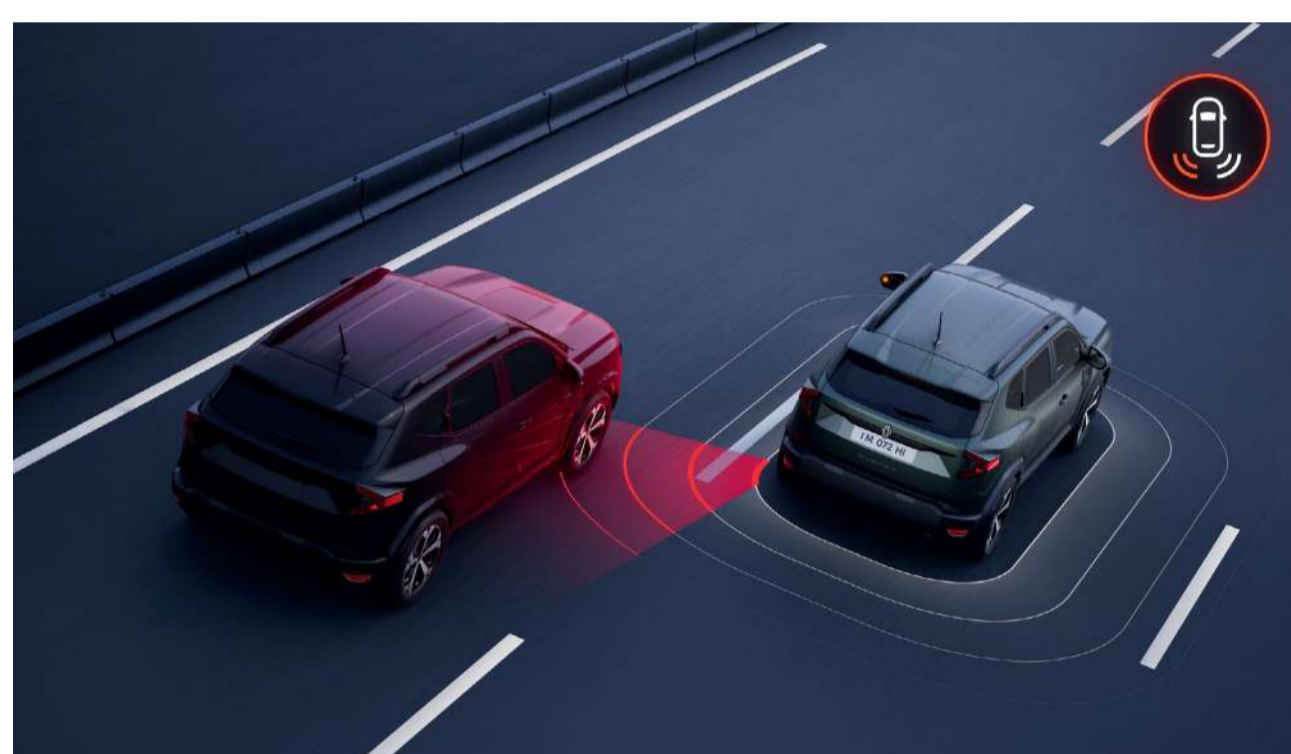

### نظام التحذير من النقاط العمياء

يعمل نظام التحذير من النقاط العمياء في سيارة رينو داستر الجديدة بسرعة تزيد عن 15 كم/ساعة، حيث يُنبهك بصرياً عند اكتشاف وجود مركبة أخرى أو أحد المشاة في النقاط العمياء للسيارة.



### نظام مساعدة الركن الجانبي

سُئبهِك الإشارات الصوتية والمرئية إلى وجود عوائق أو أشخاص بجانب سيارة رينو داستر الجديدة، بالإضافة إلى السيارات القريبة منك.



### نظام مساعدة الركن الأمامي

تُسهّل المستشعرات الأمامية لسيارة رينو داستر الجديدة المناورات بفضل تحذيراتها الصوتية والمرئية لأي عوائق غير مرئية.

### أنظمة مساعدة ركن السيارة

- مساعدة ركن السيارة الأمامية
- كاميرا متعددة الزوايا
- مساعدة ركن السيارة الخلفية
- كاميرا الرؤية الخلفية
- مساعدة ركن السيارة الجانبية

### أنظمة مساعدة القيادة

- مثبت السرعة
- محدد السرعة
- مساعدة في صعود المرتفعات

### أنظمة الأمان

- تحذير من النقاط العمياء

# الألوان



بيج



أبيض



أسود



أخضر غامق



رمادي



برتقالي



أخضر فاتح

د: داكن  
م: معدني  
الصور غير ملزمة تعاقدياً

# التصميم الداخلي



الصورة لأغراض توضيحية فقط، وتخضع لمواصفات السوق المحلية والتوافر.

## إيفولوشن

- شاشة لمس openR متعددة الوسائط مقاس 10.1 بوصة
- نظام صوت 6، Arkamys® مكبرات صوت
- مقعد خلفي قابل للطي بنسبة 60/40



الصورة لأغراض توضيحية فقط، وتخضع لمواصفات السوق المحلية والتوافر.

## تكنو (إيفولوشن+)

- شاحن لاسلكي مدمج في الكونسول الوسطي
- مرايا قابلة للطي تلقائيًا
- مسند ذراع ثابت مدمج طويل وكبير

حمّل ملف PDF  
للإصدارات والتجهيزات



# قماش التنجيد



تنجيد لون أسود / كافي  
مختلط مرقط بخياطة  
سوداء وشعار رينو



تنجيد رمادي بقماش فخم /  
قماش أسود مع شعار داستر  
وتطريزات باللون الرمادي.

# العجلات



عجلات أذفتشر مع قطع ماسية  
الشكل مقاس 17 بوصة



عجلات أذفتشر مع قطع شبه  
ماسية الشكل مقاس 17 بوصة



عجلات إكسبلوريشن مع قطع  
ماسية الشكل مقاس 18 بوصة



عجلات إكسبلوريشن مع قطع شبه  
ماسية الشكل مقاس 18 بوصة

# المحرك

توربو 153 TCe EDC حصان

وقود

بنزين

القوة القصوى بالكيلوواط (حصان) عند عدد دورات المحرك (دورة في الدقيقة)

113 (153)  
@ 5,250

عزم الدوران الأقصى (نيوتن متر) عند عدد دورات المحرك (دورة في الدقيقة)

270  
@ 1,800 - 3,250 rpm

علبة التروس

ناقل حركة أوتوماتيكي مزدوج القابض  
بـ 7 سرعات

أقصى وزن للقطر مع الفرامل (كجم)

1,500

حمّل ملف PDF  
للمحركات



# الأبعاد والأحجام

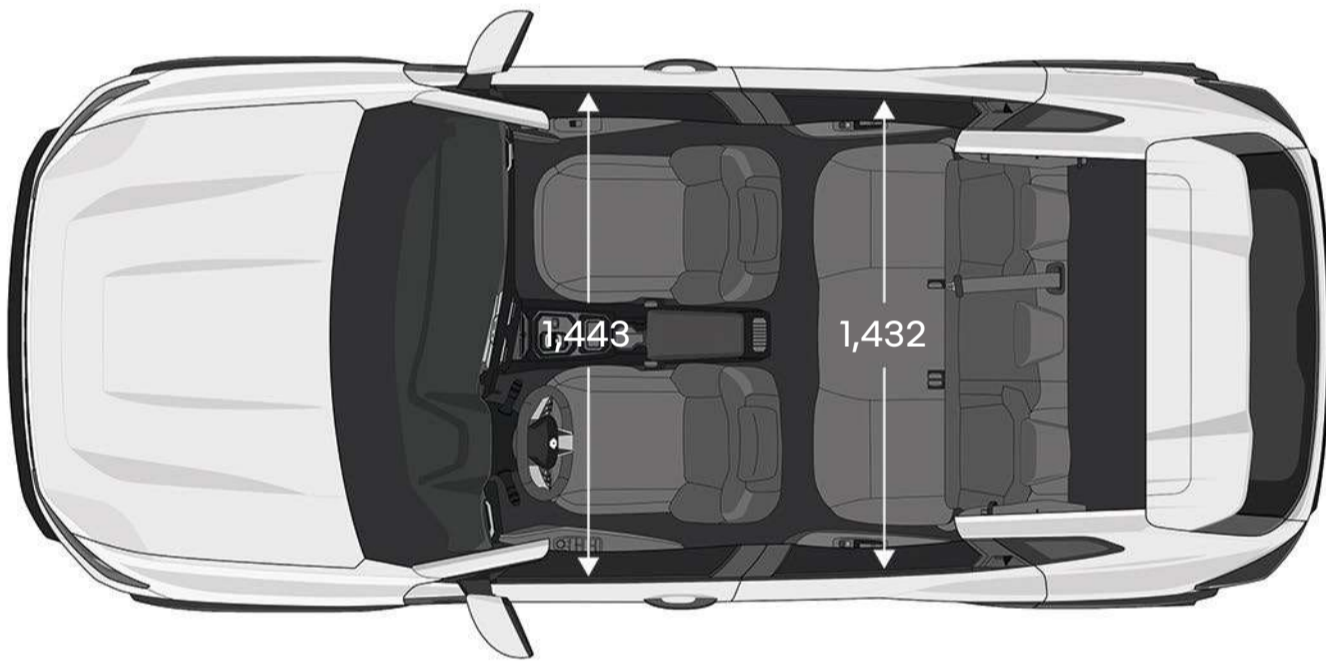
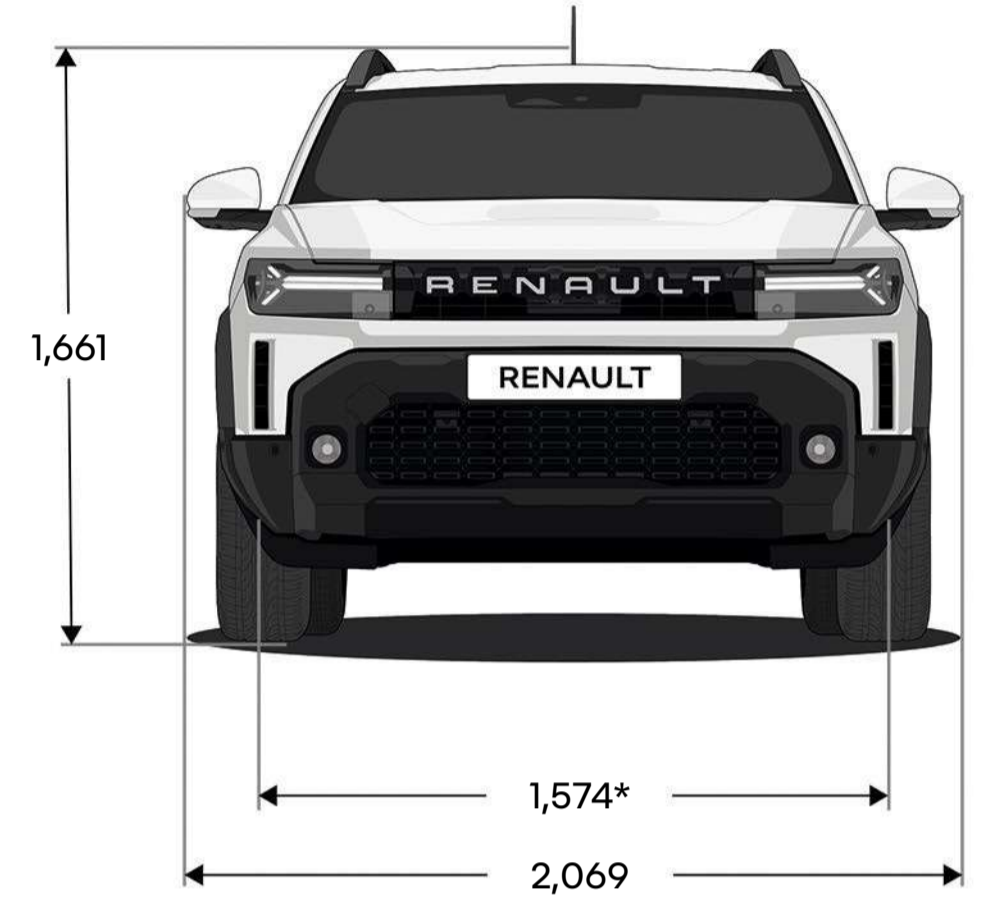
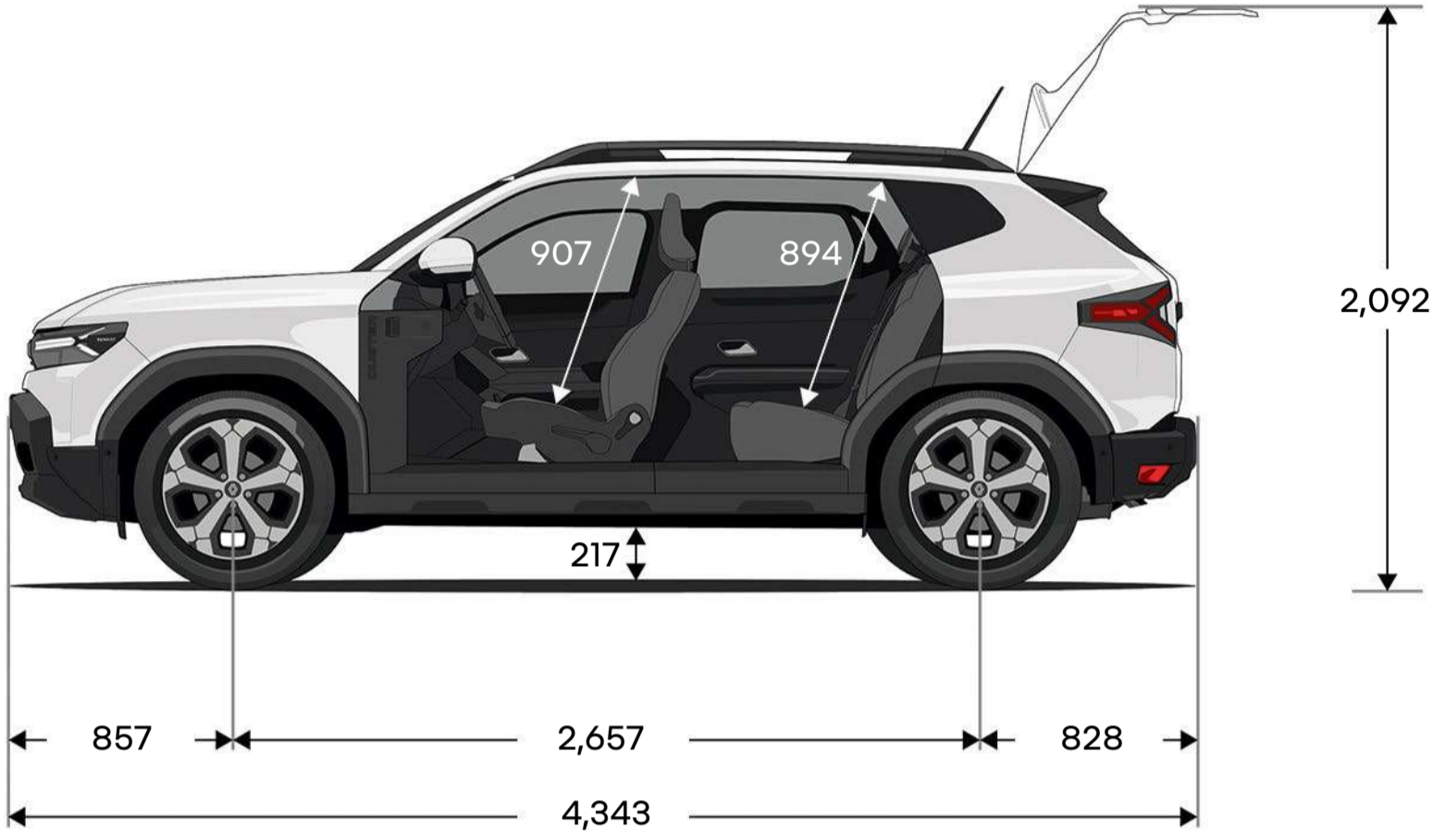

الأبعاد بالمليمترا  
\*مرايا الرؤية الخلفية مطوية.

# برنامج "الإنسان أولاً" هو برنامج سلامة شامل طورته رينو بالتعاون مع باحثين وخبراء ورجال إطفاء. ولأن سلامة الطرق مسؤولية جميع مستخدميها، سواء كانوا مشاة أو راكبي دراجات أو سائقي سيارات، فإن برنامج "الإنسان أولاً" من رينو يلتزم بـ:

## 1. تجنّب الحوادث بفضل تطوير تجهيزات السلامة وأنظمة القيادة والمساعدة المتطورة

حتى 32 نظاماً متطوراً للمساعدة على القيادة / أكثر من 60 نظاماً للسلامة، وحتى 7 وسائد هوائية، ومقاعد للأطفال (Isofix)، وحل Fixe4sure من رينو / مع أكثر من 2000 براءة اختراع متعلقة بالسلامة مسجلة منذ عام 1970.

## 2. إدارة الحوادث بعد وقوعها بالاستفادة من الابتكارات التي طوّرت بالتعاون مع رجال الإطفاء

Fireman Access / QRescue مع تدريب أكثر من 5000 رجل إطفاء على مدى السنوات العشر الماضية في 20 دولة حول العالم / وتوفير حوالي 400 سيارة سنوياً لتدريبهم.

## 3. تقليل عدد الحوادث وحدّتها من خلال الاستثمار بشكل كبير في البحث والتطوير

درجة السلامة / مدرب السلامة / الخدمات المتصلة / البيانات الضخمة / الذكاء الاصطناعي / أنظمة الأمن السيبراني.

## اكتشف المزيد حول برنامج الإنسان أولاً

# خدمة الصيانة من رينو

نحن دائماً بجانبك لتسهيل تجربة قيادتك  
وتوفير وقتك في صيانة سيارتك رينو:  
مواعيد إلكترونية، باقات أسعار ثابتة،  
تطبيق My Renault، وغيرها. استفد  
من حلولنا البسيطة والسريعة المصممة  
خصيصاً لاحتياجاتك.

اكتشف المزيد حول خدمة رعاية رينو



Every precaution has been taken to ensure that this publication was accurate and up-to-date when printed. This document was created using pre-production and prototype models. In line with its policy of continuous product improvement, Renault reserves the right to modify the specifications, vehicles and accessories described and featured at any time. Any such modifications are communicated to Renault dealers as quickly as possible. Depending on the country of sale, versions may differ and certain equipment may be unavailable (as standard, optional or as an accessory). Please contact your nearest dealer for the latest information. For technical printing reasons, the colours featured in this document may differ slightly from those of the actual paintwork or interior trim. All rights reserved. Reproduction in any format and by any means of all or part of this publication is prohibited without prior written authorisation from Renault.

Publicis – photo credits: K. Faurie, Renault Group - Direction Design – may 2024.  
Renault s.a.s., a société par actions simplifiée (French simplified joint-stock company) with a share capital of €533,941,113 and head office at 122-122 bis avenue du Général Leclerc 92100 Boulogne-Billancourt Cedex – Nanterre R.C.S. (Trade & Companies Register) B 780 129 987 / Tel.: 0806 00 20 20.

Renault recommends  Castrol

